



Funded by the European Union
Avrupa Birliği tarafından finanse edilmektedir
تمول من الاتحاد الأوروبي

IMEP2
Initiative for Micro, Small and Medium Enterprises

Çırak Öğrenciler Ustalık Yolunda





Funded by the European Union
Ayrıca Birliđi tarafından finanse edilmektedir
تمويل من الاتحاد الأوروبي



İş Yerinin Kapısından İçeri İlk Adımın Atıldığı An

Bir genç mesleki eğitim yolculuđuna başladığında, bir iş yerinin kapısından içeri adım attığı anda mesleki eğitim almaya gelen bir öğrencidir.



Korumalı Statü: Eğitim ve sağlık hakları yasal güvence altındadır.

Gözetim Altında: Mutlaka bir usta öğreticinin sorumluluđundadır.

Üretim Deđil, Eğitim Odaklı: Temel amaç iş gücü açığı kapatmak deđil, meslek edindirmektir.



Funded by the European Union
Avrupa Birliği tarafından finanse edilmektedir
تمول من الاتحاد الأوروبي



İş Yerinize Mercek Tutun ve Temel Soruyu Sorun

Çıraklık eğitimi her zaman geleceğin ustalarının yetiştirilmesinde önemli bir fırsattır. Ancak iş yerlerinde beceri eğitimi süreçleri yanlış yönetilirse, çocuk işçiliğine dönüşebilir.

Bir Çırak Öğrenci



Sadece İş Yapan Biri



Çırak öğrenci iş yerinde uygulamalı eğitim almaya gelen bir öğrenci mi? yoksa çalışan mı?



Funded by the European Union
Avrupa Birliği tarafından finanse edilmektedir
تمويل من الاتحاد الأوروبي







Çocuk İşçiliği ve Çıraklık Eğitimi Arasındaki Net Çizgi

Çocuk İşçiliği (Hak İhlali)

-  Eğitimden kopuş ve temel eğitim hakkının gaspı
-  Belirsiz çalışma süresi
-  Gözetimsiz çalışma
-  Tamamen iş gücü ve üretim odaklı
-  Fiziksel, zihinsel ve sosyal gelişime zararlı

Çıraklık Eğitimi (Geleceğe Yatırım)

-  Eğitime devam
(Haftada 1 gün okul zorunluluğu)
-  Resmi sözleşmeli ve yasal statü
-  Sürekli usta öğretici gözetimi
-  Eğitim ve meslek kazandırma odaklı
-  Yaşına uygun, planlı ve yasal işler



Funded by the European Union
Avrupa Birliđi tarafından finanse edilmektedir
ممول من الاتحاد الأوروبي



Çıracılık Eğitimi ve Çocuk İşçiliđi Arasındaki Net Çizgi

Çıracılık Eđitimi

Sahadaki uygulamalar, mesleki eğitim
yolculuđunu nasıl şekillendiriyor?

Çocuk İşçiliđi



Funded by the European Union
Avrupa Birliđi tarafından finanse edilmektedir
ممول من الاتحاد الأوروبي



Sahadaki Yanlıř Uygulamalar Süreci Nasıl Deđiřtiriyor?

Bazen sahadaki yanlıř uygulamalar, bu mesleki eđitim sürecini bir bir hak ihlali olan “çocuk iřçiliđi”ne dönüřtürebilir.





Funded by the European Union
Avrupa Birliđi tarafından finanse edilmektedir
تمول من الاتحاد الأوروبي



Çocuk İşçiliđi ve Çıraclık Eđitimi Hakkında Dođru Bilinen Yanlıřlar

Yanılgılar, görünmez çizgiyi ihlal etmemize neden olur.

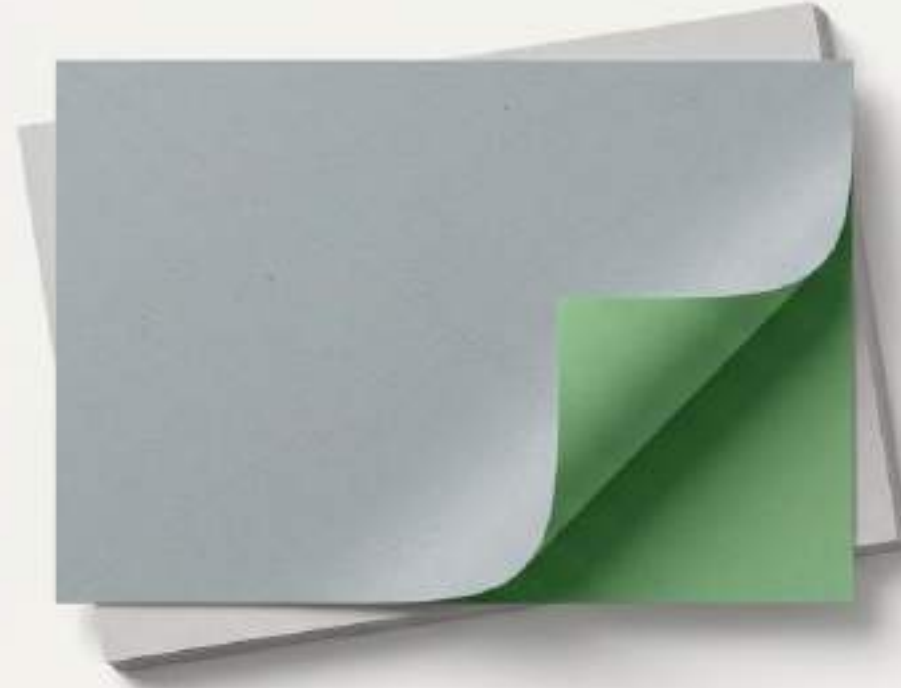



Funded by the European Union
Avrupa Birliđi tarafından finanse edilmektedir
تمول من الاتحاد الأوروبي

IMEP2
Innovation in Education Program

Dođru Bilinen Yanlıřlar: Sınırların İhlali

Yanlıđı: ~~Çıracak öğrenci iş yerinin üretim yükünü hafifleten bir çalışandır.~~



Gerçek: Çıracak öğrenci, mesleki eğitim yolculuğunda olan bir öğrencidir.

Yanlıđı: ~~Sahada verilen her türlü fiziksel görev, eğitimin doğal ve zorunlu bir parçasıdır.~~



Gerçek: Sınırları aşan yanlış uygulamalar eğitim değil, açık bir hak ihlali olan çocuk işçiliğidir.



Funded by the European Union
Avrupa Birliđi tarafından finanse edilmektedir
تمول من الاتحاد الأوروبي

IMEP2
Innovation in Market Entry Program

Tüm İşletmelerin Yanıtlanması Gereken Temel Soru

Bir ıracak öğrenci
iş yerinizde kendini
güvende hissediyor mu?



Funded by the European Union
Avrupa Birliği tarafından finanse edilmektedir
تمول من الاتحاد الأوروبي



"Güvende Hissetmek" Gerçekte Ne Anlama Geliyor?

Güvenlik sadece fiziksel bir durum değil, öğrenci kimliğinin her alanda korunmasıdır.

Fiziksel Güvenlik



Eğitimsel Güvenlik



Psikolojik Güvenlik





Funded by the European Union
Avrupa Birliđi tarafından finanse edilmektedir
تمول من الاتحاد الأوروبي



Neden Bu Konuyu Konuşuyoruz?



Gençlerin bir iş yerinde bulunması, toplum için ya bir sıçrama tahtasıdır ya da bir trajedi. Bu ikisi arasındaki farkı netleştirmek, etik karar almanın ve yasaları uygulamanın temelidir.



Funded by the European Union
Avrupa Birliđi tarafından finanse edilmektedir
ممول من الاتحاد الأوروبي

IMEP2
Innovation in Education Program

Tanım 1: Çocuk İsciliđi Nedir?

HAK İHLALI

Çocuđun fiziksel, zihinsel ve sosyal gelişimini olumsuz etkileyen, eğitim hakkını engelleyen ve hukuka aykırı çalışma biçimidir.



Eđitimden kopuş



Sađlık sorunları



İstismar riski

Bu bir eğitim faaliyeti deđil, bir hak ihlalidir.



Funded by the European Union
Avrupa Birliği tarafından finanse edilmektedir
ممول من الاتحاد الأوروبي



Tanım 2: Çıracılık Eğitimi Nedir?



Bir mesleğin gerektirdiği bilgi, beceri ve iş alışkanlıklarının, gerçek iş yeri ortamında ve mesleki eğitim merkezinde eş zamanlı kazanıldığı bir eğitim sürecidir.



Eğitim-Üretim
Dengesi



Yasal Statü



Usta
Gözetimi

Amaç nitelikli usta yetistirmektir.



Funded by the European Union
Avrupa Birliği tarafından finanse edilmektedir
تمول من الاتحاد الأوروبي



İki Farklı Gerçeklik: Yapıcı ve Yıkıcı Etkiler

Çıraklık Eğitiminin Yararları ↗

Yapılandırılmış öğrenme ve
usta öğretici gözetiminde

Yasal koruma altında güvenli
iş yeri ortamı

Kariyer güvencesi ve
sürdürülebilir mesleki gelişim

Eğitim

Sağlık

Gelecek

Çocuk İşçiliğinin Zararları ↓

Temel eğitim hakkının elinden
alınması

Fiziksel ve zihinsel risklere
maruz kalma

yoksulluk döngüsü ve
sömürü



Funded by the European Union
Avrupa Birliği tarafından finanse edilmektedir
تمويل من الاتحاد الأوروبي

IMEP2
Initiative for Master Teacher Program





Funded by the European Union
Avrupa Birliği tarafından finanse edilmektedir
تمويل من الاتحاد الأوروبي



Dönüşümün Anahtarı: ~40 Saatlik İş Pedagojisi Eğitimi.

	Usta	Usta Öğretici
Mesleki Yeterlilik	Üst Düzey	Üst Düzey
Odak Noktası	Üretim ve Hizmet İcrası	Üretim + Öğrenci Gelişimi
Eğitim Yetkinliği	Geleneksel Çıraklık	Pedagojik Formasyon
Yasal Yetki	Yok	Çırak Eğitim ve Not Verme Yetkisi



Funded by the European Union
Avrupa Birliđi tarafından finanse edilmektedir
تمول من الاتحاد الأوروبي



Finansal Yükü Sıfırlayan Devlet Destekleri



Standart Destek

Çırak öğrencilere ödenen asgari ücretin %30'u devlet tarafından karşılanır.



12. Sınıf Desteđi

12. sınıf öğrencileri için bu destek asgari ücretin %50'sine çıkar.

Vergi Muafiyetleri



Gelir Vergisi



Gelir Vergisinden tamamen muafiyet.



Damga Vergisi



Damga Vergisinden tamamen muafiyet.

Nitelikli işgücü yetiştirirken işverenin sırtındaki finansal risk tamamen ortadan kaldırılır.



Funded by the European Union
Avrupa Birliği tarafından finanse edilmektedir
تمويل من الاتحاد الأوروبي



SAHADA NASIL AYIRT EDERİZ?



- DEVAM ÇİZELGESİ:** Okul günü işletmede mi? (Evet = Risk)
- USTA ÖĞRETİCİ BELGESİ:** yetkili eğitici var mı?
- SÖZLEŞME:** MEB onaylı sözleşmesi dosyada mı?
- ÖĞRENME PLANI:** Çocuğun neyi, ne zaman öğreneceği belli mi?



DEVAM ÇİZELGESİ: Okul günü işletmede mi? (Evet = Risk)



USTA ÖĞRETİCİ BELGESİ: Başında yetkili eğitici var mı?



SÖZLEŞME: MEB onaylı sözleşmesi dosyada mı?



ÖĞRENME PLANI: Çocuğun neyi, ne zaman öğreneceği belli mi?



Funded by the European Union
Avrupa Birliği tarafından finanse edilmektedir
تمول من الاتحاد الأوروبي

IMEP2
Initiative for Modern Education Program

İŞ YERİNİZİ KORUYAN YASAL ZEMİN

GÜVENLİ İŞ YERİ

4857 Sayılı İŞ KANUNU

Yaş ve çalışma sınırları. 15 yaş altı yasak.

3308 Sayılı MESLEKİ EĞİTİM KANUNU

Çıracılık sistemi esasları.

6331 Sayılı İSG KANUNU

Sağlık ve güvenlik zorunluluğu.

Bu kanunlar sadece çocuğu değil, yanlış uygulamalar sonucu doğacak yaptırımlardan iş yerini de korur.



Funded by the European Union
Avrupa Birliği tarafından finanse edilmektedir
تمويل من الاتحاد الأوروبي

IMEP2
Innovation in Education Program

Koruma Mekanizması Nasıl Çalışır?

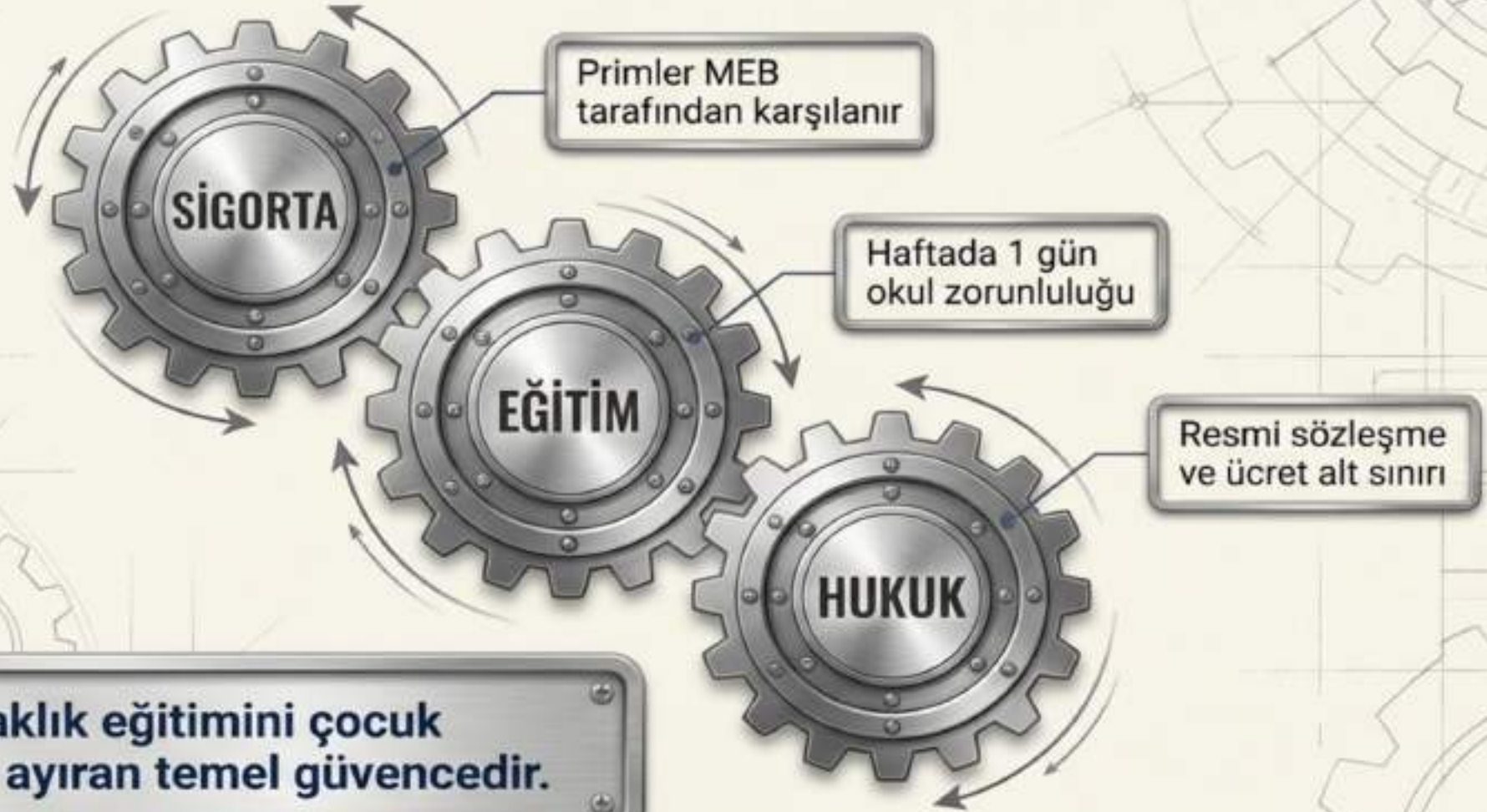

Bu yapı, çıraklık eğitimini çocuk işçiliğinden ayıran temel güvencedir.



Funded by the European Union
Avrupa Birliği tarafından finanse edilmektedir
تمول من الاتحاد الأوروبي

IMEP2
Initiative for Modern Employability Program

İŞ YERİ ROLÜ: SADECE İŞVEREN DEĞİL, 'EĞİTİCİ' OLMAK



Öğreten Ortam:

Mesleki becerilerin planlı aktarımı.



Güvenlik:

Fiziksel ve psikolojik güvenliğin temini.



İş Birliği:

Okul ile sürekli iletişim.



Kültür:

İSG kültürünü aşlamak.



Funded by the European Union
Avrupa Birliği tarafından finanse edilmektedir
تمول من الاتحاد الأوروبي

IMEP 2
Initiative for the Modernization of the Turkish Economy

HAK TEMELLİ YAKLAŞIM, GELECEĞE YATIRIMDIR



Güvenli
Mesleki Eğitim



Nitelikli
Usta



Kaliteli
Üretim



SÜRDÜRÜLEBİLİR
İŞ YERİ



Funded by the European Union
Avrupa Birliđi tarafından finanse edilmektedir
تمول من الاتحاد الأوروبي

IMEP2
Industrial Market Entry Program

Tehlike Çanları (Risk Sinyalleri)

Modern Industrial Editorial

“Bir Őey olmaz” Yaklařımı Küçük ihmallerin görmezden gelinmesi	Ekipman Eksikliđi Koruyucu ekipmanın “sonra hallederiz” diye ertelenmesi	Fazla Mesai İř yetiřsin diye saat sınırlarının ařılması	Sözleşmesiz Bařlangıç Resmi kayıt olmadan iře bařlatma



Funded by the European Union
Avrupa Birliği tarafından finanse edilmektedir
تمويل من الاتحاد الأوروبي

IMEP2
International Master Project

İş Sağlığı ve Güvenliği Sistematik Bir Koruma Kalkanıdır

İSG, kaza olduktan sonra değil, olmadan önce devreye giren; çalışanların sağlığını koruma amaçlı bilimsel, sistematik ve önleyici faaliyetler bütünüdür.

1. Belirle

Tehlikeyi kaynağında tespit edin. İş yerinde mevcut olan veya dışarıdan gelebilecek tüm riskleri kapsayıcı bir şekilde belirleyin.

2. Azalt

Riskleri en aza indirin veya ortadan kaldırın. Çıracak öğrenciler bu risk değerlendirme sürecine mutlaka dahil edilmelidir.

3. Koru

Çalışanlar, çıracak öğrencilerin beden ve ruh sağlığını güvenceye alın. Riskler tamamen yok edilemiyorsa donanım ve kurullarla kalkan oluşturun.





Funded by the European Union
Avrupa Birliği tarafından finanse edilmektedir
تمويل من الاتحاد الأوروبي



Her İş Yerinin Kendine Özgü Bir Risk Profili Vardır

Tehlike Sınıfları



Az Tehlikeli

Büro işleri, yazılım.
Düşük iş kazası olasılığı.



Tehlikeli

Gıda üretimi, tekstil,
marangoz. Orta derece risk.



Çok Tehlikeli

İnşaat, maden, kimya
sanayi. Yüksek risk.

Risk Türleri İkon Haritası



Fiziksel:
Gürültü, titreşim



Kimyasal:
Zehirli buhar, gaz



Biyolojik:
Virüsler, bakteriler



Ergonomik:
Ağır yük, yanlış duruş



Psikososyal:
Baskı, stres



Funded by the European Union
Avrupa Birliđi tarafından finanse edilmektedir
ممول من الاتحاد الأوروبي

IMEP2
Initiative for Health and Safety Program



Sađlık Gzetimi ve Periyodik Kontroller

İŖe GiriŖ



Başlangıçta zorunlu muayene.

İŖ DeđiŖikliđi



Grev veya risk deđiŖtiđinde.

İŖe Dnüş



Kaza/hastalık sonrası (talep üzerine).

Periyodik



Tehlike sınıfına gre dzenli aralıklarla.



Funded by the European Union
Avrupa Birliđi tarafından finanse edilmektedir
ممول من الاتحاد الأوروبي

IMEP2
Initiative for Market Entry Program



Acil Durumlarla Mücadele Hazırlığı

1. Yangınla Mücadele



2. Tahliye



3. İlk Yardım



4. Önleme ve Koruma



- Yeterli sayıda eğitimli ve donanımlı personel (Arama, Kurtarma ve Tahliye ekipleri) görevlendirilir.



Funded by the European Union
Avrupa Birliği tarafından finanse edilmektedir
تمويل من الاتحاد الأوروبي

IMEP2
Initiative for Market Entry Program

Doğru Zamanda Verilen Bilgi Hayat Kurtarır

Eğitim Modülü



Eğitim Ne Zaman Şarttır?

- ✓ İşe başlamadan önce (Çırak öğrencilere özel İSG eğitimi sağlanır)
- ✓ Çalışma yeri, ekipman veya teknoloji değiştiğinde
- ✓ İş kazası sonrası işe dönüşte ve 6 aydan fazla işten uzak kalmalarda

Acil Durum Modülü



Acil Durum ve İlk Yardım Organizasyonu

1. Yangınla Mücadele



2. Tahliye



3. İlk Yardım



4. Önleme ve Koruma



Kritik Kural: Çırak öğrenciler, ilk yardımcı sayısı belirlenirken çalışan sayısına dâhil edilir. İlk yardım malzemeleri her an ulaşılabilir olmalıdır.



Funded by the European Union
Avrupa Birliği tarafından finanse edilmektedir
تمويل من الاتحاد الأوروبي



⚠ Risk – 🛑 Kişisel Koruyucu Donanım (KKD) Eşleştirmesi

⚠ Karşılaşılan Risk

Baş çarpması / düşen cisim
Kesilme, delinme, sürtünme
Göz sıçramaları, toz, çapak
Gürültülü ortam
Kayma, düşme, ağır cisim
Toz, duman, kimyasal buhar
Kimyasal sıçrama

🛑 Kullanılması Gereken KKD

🧢 Baret
🧤 Koruyucu eldiven
🕶 Koruyucu gözlük / yüz siperi
🎧 Kulak tıkacı / kulaklık
👞 Çelik burunlu iş ayakkabısı
😷 Maske / solunum koruyucu
👕 Koruyucu önlük / iş elbisesi



Funded by the European Union
Avrupa Birliđi tarafından finanse edilmektedir
تمول من الاتحاد الأوروبي



Suriye uyruklu ıрак ğrenci Faysal(17)'in Geirdiđi İř Kazası Analizi

- **Mađdur:** Faysal (17)
- **Statü:** Mesleki Eđitim Merkezi (MESEM) ğrencisi
- **Vaka Yeri:** Mobilya Atlyesi



Funded by the European Union
Avrupa Birliği tarafından finanse edilmektedir
تمول من الاتحاد الأوروبي



Olay Kronolojisi ve Kaza Anı



1. Mağdur

Faysal, 17 yaşında, fiziksel gelişim sürecindeki bir MESEM öğrencisi.

2. Yapılan İşlem

Mobilya atölyesinde ağır yük (kereste) taşıma görevi.

3. Kaza Şekli

Yetersiz zemin güvenliği (kaygan zemin) sebebiyle taşıma esnasında denge kaybı ve düşme.

4. Sonuç

Ciddi yaralanmalı iş kazası (el kırılması).



Funded by the European Union
Avrupa Birliği tarafından finanse edilmektedir
تمويل من الاتحاد الأوروبي



Fiziksel Kök Neden Analizi: Düşme Neden Gerçekleşti?



[01] Görüş Alanı Kapanması:
Hacimli malzemenin (kereste) taşıma sırasında zemini görmeyi engellemesi.

[02] Yaş ve Yük Orantısızlığı:
Genç çalışanın kas-iskelet sistemine uygun olmayan ağırlıkta kereste taşınması (Ergonomi ihlali).

[03] Zemin Engelleri: Mobilya atölyelerinin karakteristik riskleri (talaş kayganlığı, yerdeki kablolar veya hurda ahşaplar) ile birleşen denge kaybı.



Funded by the European Union
Avrupa Birliği tarafından finanse edilmektedir
تمويل من الاتحاد الأوروبي



İSG Kanunu Çerçevesinde İhlal Edilen Temel Kurallar

Güvenli Çalışma Ortamı



Risk Değerlendirmesi İhlali:

Atölye risk analizinde "genç çalışanlar/çırak öğrenci" için özel bir alt başlık açılmamış olması.

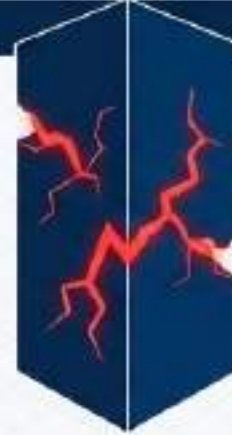

Ergonomi ve Elle Taşıma İhlali:

Elle Taşıma İşleri Yönetmeliği uyarınca, mekanik yardımcı araç (taşıma arabası vb.) kullanılmaması.



KKD (Kişisel Koruyucu Donanım) Eksikliği:

Düşme ve kaymayı önleyici iş ayakkabısı ile eldiven kullanımının denetlenmemesi.



Funded by the European Union
Avrupa Birliği tarafından finanse edilmektedir
تمويل من الاتحاد الأوروبي

IMEP2
Initiative for Modern Higher Education



Profil: Saliha

Yaş: 17

Statü: Mesleki Eğitim Merkezi
(MESEM) Öğrencisi

Deneyim: Çırak öğrenci.



Çalışma Ortamı

Sektör: Otomotiv Bakım Onarım
Atölyesi

Risk Faktörü: Yüksek (Araç altı
onarım çalışması).



Funded by the European Union
Avrupa Birliği tarafından finanse edilmektedir
تمويل من الاتحاد الأوروبي

IMEP2
Initiative for Market Entry Program

Olay Anı: Kaza Nasıl Gerçekleşti?

Faaliyet: Araç altı
onarım çalışması.

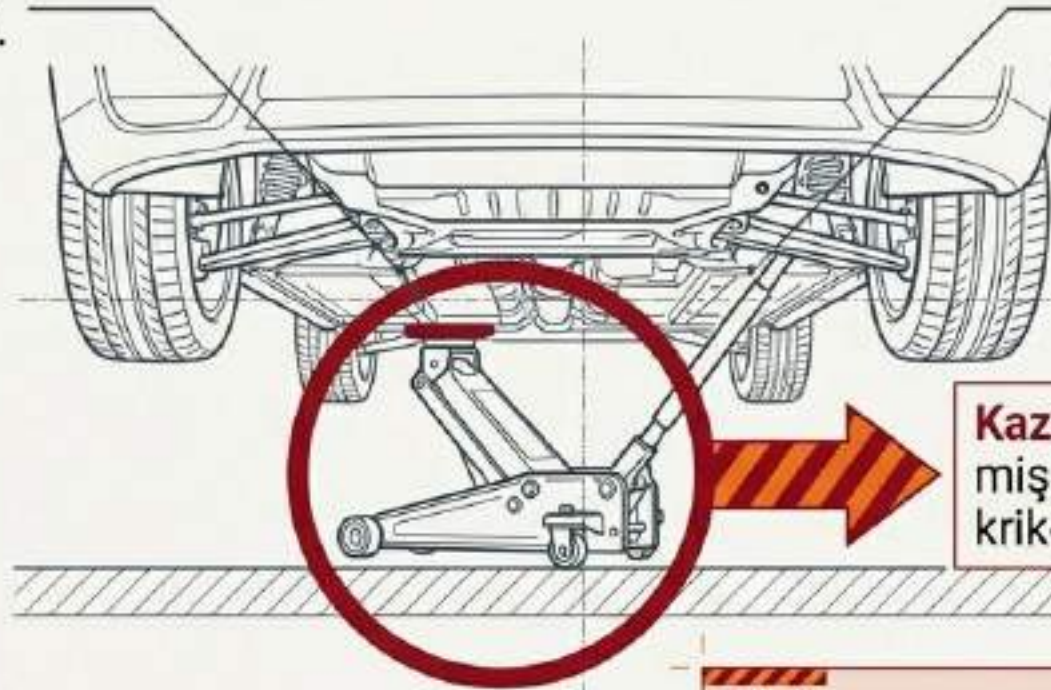

Tehlike:
Sabitlenmemiş Yük.

Kaza Nedeni: Sabitlenmemiş / emniyete alınmamış krikonun kayması.

Sonuç: Yaralanmalı iş kazası.



Funded by the European Union
Avrupa Birliđi tarafından finanse edilmektedir
تمول من الاتحاد الأوروبي

IMEP2
Innovation Through Market-Driven Projects

Dođrudan Neden: İkincil Emniyetin Eksikliđi

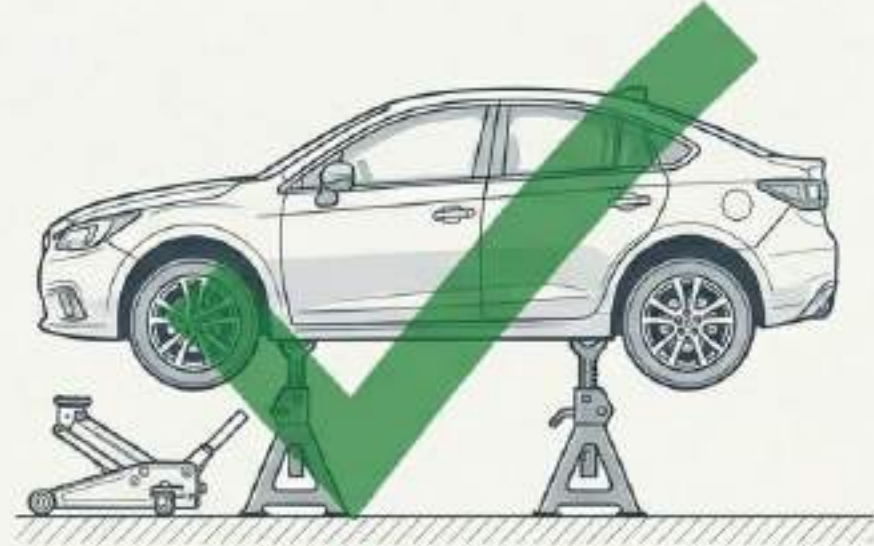

Kural: Araç altına girmeden önce kriko yeterli değildir; sabit emniyet ayakları zorunludur.

© NotebookLM



Funded by the European Union
Avrupa Birliği tarafından finanse edilmektedir
تمويل من الاتحاد الأوروبي

IMEP2
Innovation in Education Project

Kök Neden Analizi: Sistemsel Boşluklar

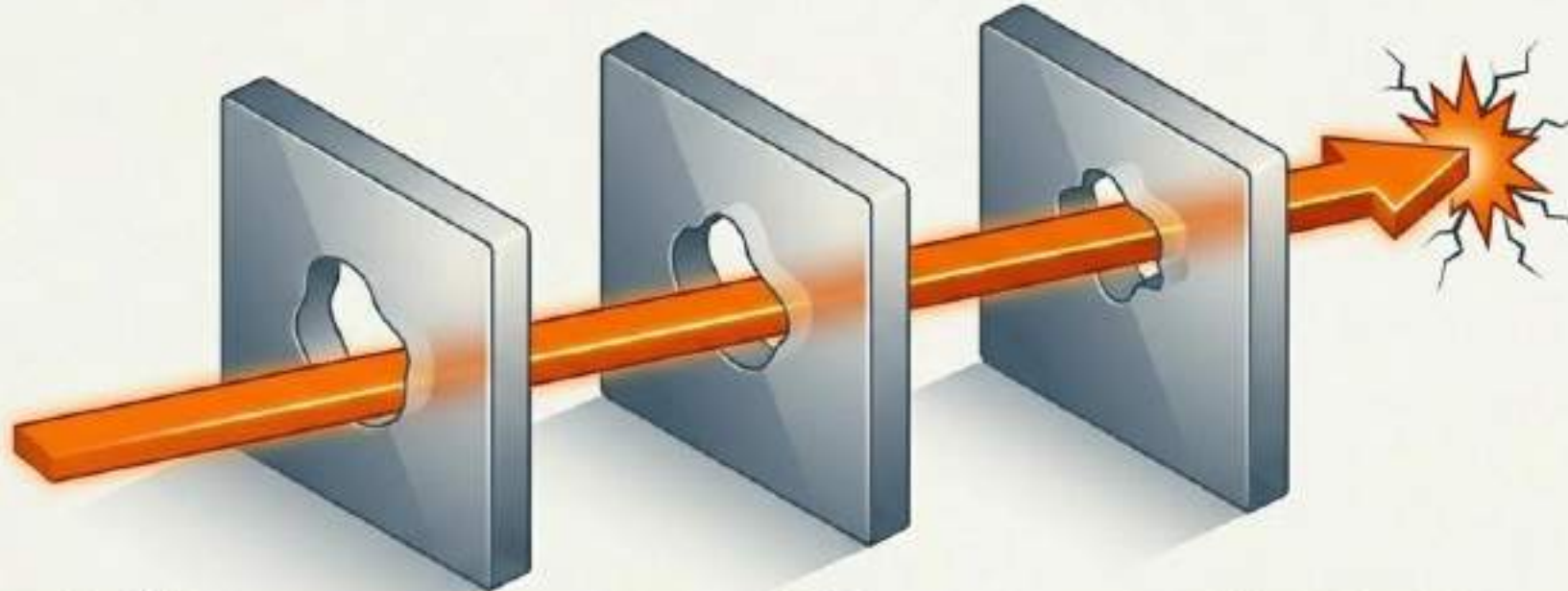

Fiziksel İhlal
(Kriko sabitlenmedi, emniyet ayağı kullanılmadı).

Gözetim Eksikliği
(17 yaşındaki MESEM öğrencisinin yüksek riskli alanda yalnız/yetersiz denetimle çalışması).

Tehlike Farkındalığı
(Uygulamalı güvenlik kültürünün yetersizliği).



Funded by the European Union
Avrupa Birliği tarafından finanse edilmektedir
تمويل من الاتحاد الأوروبي

IMEP2
Innovation in Education Program

Düzeltilici ve Önleyici Faaliyetler (DÖF)

Kazanın tekrarlanması önlemek için üç eksenli güvenlik stratejisi.



**Teknik
Çözümler**



**İdari
Kontroller**



**Eğitim ve
Kültür**



Funded by the European Union
Avrupa Birliği tarafından finanse edilmektedir
تمول من الاتحاد الأوروبي



Çözüm Önerileri: İdari Kontroller ve Gözetim



MESEM öğrencileri ve stajyerler için “Sürekli Gözetim” şartının tavizsiz uygulanması.



Yüksek riskli işlerde (araç altı vb.) çırak öğrencilerin yalnız çalışmasının kesin olarak yasaklanması.



Usta öğretici nezaretinin zorunlu hale getirilmesi ve iş emirlerinde belgelenmesi.



Funded by the European Union
Avrupa Birliği tarafından finanse edilmektedir
تمويل من الاتحاد الأوروبي



Küçük İhmaller Genç Hayatlarda Geri Dönülmez Kırılmalara Yol Açar

Vaka 1: Faysal



Yaş: 17

Statü: Mesleki Eğitim Merkezi (MESEM) Öğrencisi

Atölye: Mobilya Atölyesi



1. Mağdur: Faysal, 17 yaşında, fiziksel gelişim sürecindeki bir MESEM öğrencisi.



2. Yapılan İşlem: Mobilya atölyesinde ağır yük (kereste) taşıma görevi.



3. Kaza Şekli: Yetersiz zemin güvenliği (kaygan zemin) sebebiyle taşıma esnasında denge kaybı ve düşme.



4. Sonuç: Ciddi yaralanmalı iş kazası (el kırılması).

Vaka 2: Saliha



Yaş: 17

Statü: Mesleki Eğitim Merkezi (MESEM) Öğrencisi

Atölye: Otomotiv Bakım Onarım

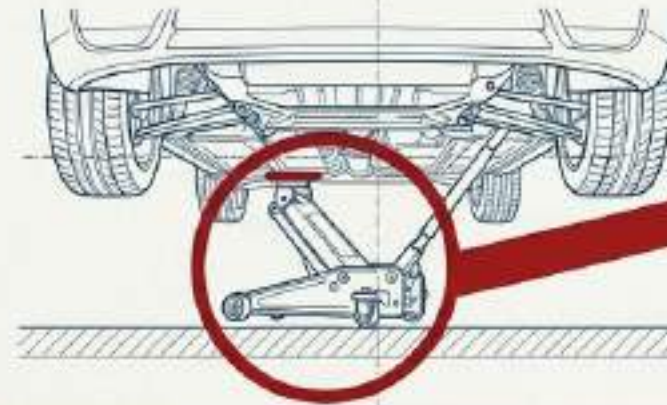

Kaza Nedeni: Sabitlenmemiş yük / emniyete alınmamış krikonun kayması.

Sonuç: Yaralanmalı iş kazası.

Ortak Çıkarım: Öğrencinin yaşına, deneyimine ve fiziksel kapasitesine uygun olmayan görevler verilmesi sistemik bir çöküştür.



Funded by the European Union
Avrupa Birliđi tarafından finanse edilmektedir
تمول من الاتحاد الأوروبي



Vaka Analizi 3: Bir ıracak Öğrenci Okula Gitmediğinde İşletmeyi Hangi Riskler Bekler?

Gıda sektöründe ıracaklık sistemi, devamsızlık ve yasal sınırların ihlali üzerine bir inceleme.



Funded by the European Union
Avrupa Birliği tarafından finanse edilmektedir
تمويل من الاتحاد الأوروبي

IMEP2
Initiative for Market Entry Program



Gül: Gıda sektöründe mesleki eğitim öğrencisi.

Vakanın Tespiti: Gül Okul Gününde İş Başında

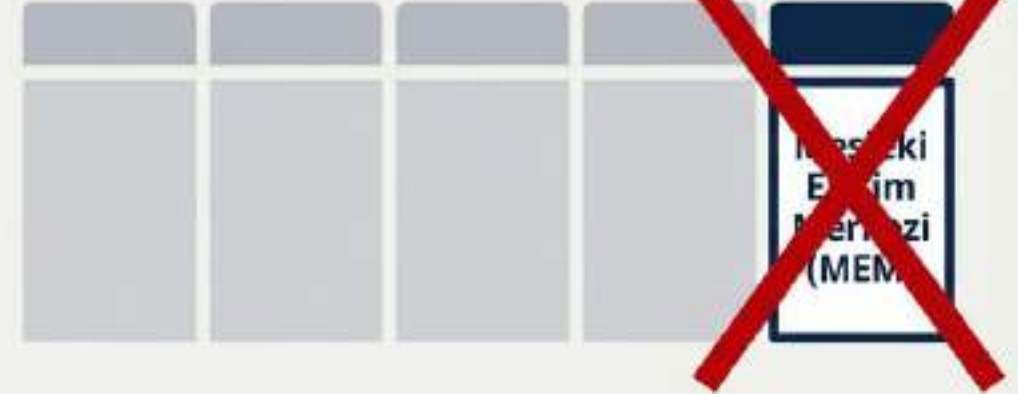

Tespit: Gül okula devam etmemekte, eğitim gününde iş yerinde bulunmaktadır. Sistemin kuralı gereği haftada bir gün MEM'e gitmesi zorunludur.



Funded by the European Union
Avrupa Birliđi tarafından finanse edilmektedir
تمول من الاتحاد الأوروبي

IMEP2
Initiative for Migrant Rights Program

Devamsızlık Bařladıđı Anda Sistem öker



Göl'ün okula gitmemesi, sistemin en temel yasal řartının ihlal edildiđini gösterir. Devamsızlık varsa, bu uygulama anında 'ıracılık Eđitimi' olmaktan ıkar ve yasal olmayan ocuk İŐçiliđi kategorisine girer.



Funded by the European Union
Avrupa Birliği tarafından finanse edilmektedir
تمويل من الاتحاد الأوروبي



Vaka Analizi ve Olay Anlatımı

Vulnerable Worker Profile

	<p>İsim: Berk</p> <p>Yaş: 16</p> <p>Rol: Çıracak Öğrenci</p> <p>Deneyim: 2. Ay (İş yerinde oldukça yeni, risk algısı henüz tam gelişmemiş)</p>
---	--

Context Dashboard



Zaman: Hafta içi akşam saatleri



Atmosfer: Akşam yoğunluğu, salon genelinde temizlik ve hazırlık telaşı.



Tetikleyici Unsur: Usta baskısı ve acele (Hızlıca havlu getir talimatı)



Funded by the European Union
Avrupa Birliği tarafından finanse edilmektedir
تمويل من الاتحاد الأوروبي



Kaza Nedenleri



Çevresel/Fiziksel Faktörler

- ⚠ Estetik odaklı, kaygan parlak seramik zemin.
- ⚠ Zeminde bırakılan su ve şampuan döküntüsü.
- ⚠ Görsel uyarı (Islak Zemin levhası) eksikliği.



Kişisel/Donanımsal Faktörler

- ⚠ İş ortamına uygun olmayan, altı aşınmış spor ayakkabı kullanımı.
- ⚠ Çalışanın 16 yaşında ve henüz 2 aylık deneyimsiz olması.

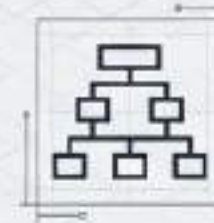

Organizasyonel Faktörler

- ⚠ Akşam saati telaşı ve yüksek tempo.
- ⚠ Ustanın, deneyimsiz çırağa koşmasını gerektirecek acil talimatlar vermesi.



Funded by the European Union
Avrupa Birliği tarafından finanse edilmektedir
تمويل من الاتحاد الأوروبي



Güvenli Çalışma Ortamı

	Kaza Anındaki Durum	Güvenli İşletme Standardı
Zemin	✗ Estetik ama tehlikeli parlak seramik.	✓ Kaymaz (mat) seramik veya zemin kaydırmaz bant uygulaması.
Uyarı	✗ Görsel uyarı yok.	✓ Tehlike anında hemen yerleştirilen Islak Zemin levhası.
Donanım	✗ Tabanı aşınmış, tutuşsuz spor ayakkabı.	✓ Tüm personel için kayma dirençli, standart iş ayakkabısı.
İletişim	✗ Hızlıca koş ve havlu getir!	✓ Dikkatli ve güvenli adımlarla ilerle.



Funded by the European Union
Avrupa Birliđi tarafından finanse edilmektedir
تمول من الاتحاد الأوروبي



Vizyon: Koruma ve Sürdürülebilirlik

“Dođru uygulanan çiraklık eğitimi bir risk deđil, koruma ve sürdürülebilirlik mekanizmasıdır.”



Koruma Vizyonu

- Çocukların bedensel, zihinsel ve sosyal gelişimi esas alınır.
- Eğitim, sağlık ve güvenlik hakları hukuki güvence altındadır.



Sürdürülebilirlik Vizyonu

- Mesleklerin kuşaktan kuşağa aktarılmasını sağlar.
- İş gücü piyasasında nitelikli, bilinçli ve kalıcı istihdam oluşturur.



Funded by the European Union
Avrupa Birliđi tarafından finanse edilmektedir
تمول من الاتحاد الأوروبي

IMEP2
Education Market Impact Program

Sonu ve Taahhüt

ocuk İřçiliđi = Hak İhlali

ıraklık = Geleceđe Yatırım

**Yarından itibaren tek bir Őeyi deđiřtirelim.
Kurallara uymak, geleceđi garanti altına almaktır.**

